

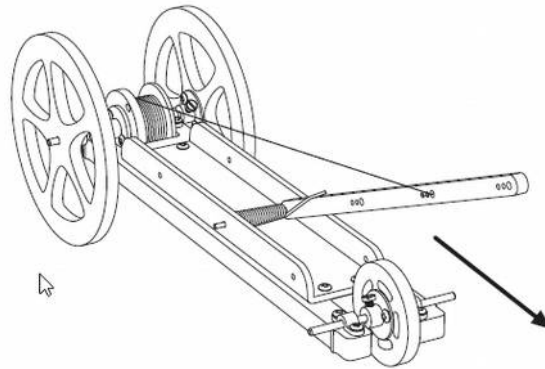

Le dragster à ressort

Le dragster étudié est propulsé par un ressort qui agit sur un levier. Les roues sont entraînées par un système de levier, de ficelle, de poulie.



Le challenge

A l'issue des essais une compétition sera organisée dans la classe portant au choix sur :

- La plus grande vitesse des dragsters de compétition sur une distance définie au départ. Plusieurs véhicules sont lancés en même temps pour une course en parallèle.
- La plus grande distance parcourue par les dragsters de compétition dans une course individuelle avec mesure de distance.

Chaque groupe présente pour la compétition, un dragster conçu pour aller loin et un dragster conçu pour aller vite.

